



V2 S.p.A.

Corso Principi di Piemonte, 65/67

12035 RACCONIGI (CN) ITALY

tel. +39 01 72 81 24 11 - fax +39 01 72 84 050

info@v2home.com - www.v2home.com



IL n.159
EDIZ. 26/11/2009

Blitz

- I** **ATTUATORE ELETTROMECCANICO IRREVERSIBILE
A BRACCIO SNODATO PER CANCELLI A BATTENTE**
- GB** **IRREVERSIBLE ELECTROMECHANICAL PIVOTING
ARM ACTUATOR FOR SWING GATES**
- F** **ACTIONNEUR ÉLECTROMÉCANIQUE IRRÉVERSIBLE
AVEC BRAS ARTICULÉ POUR PORTAILS BATTANTS**
- E** **ACTUADOR ELECTROMECÁNICO IRREVERSIBLE
DE BRAZO ARTICULADO PARA CANCELAS BATIENTES**
- P** **MOTORREDUTOR ELECTROMECÂNICO IRREVERSÍVEL
COM BRAÇO ARTICULADO PARA PORTÕES DE BATENTE**
- D** **ELEKTROMECHANISCHER IRREVERSIBLER STELLANTRIEB
MIT GELENKARM FÜR FLÜGELTORE**
- NL** **ELEKTROMECHANISCHE ONOMKEERBARE KNIKARM
MOTOR HEKKEN MET VLEUGELS**

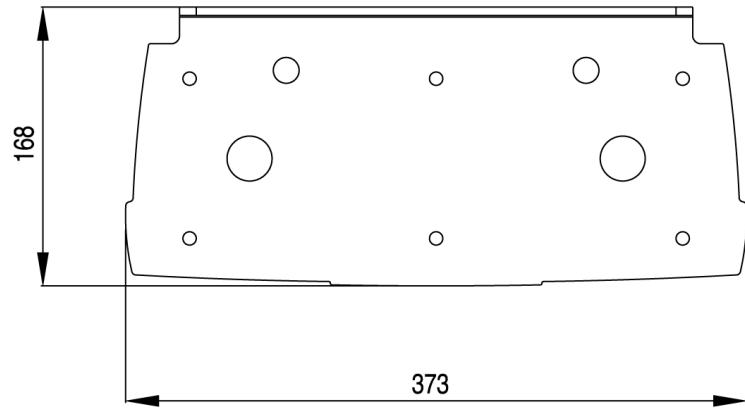
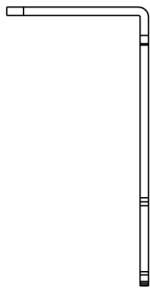
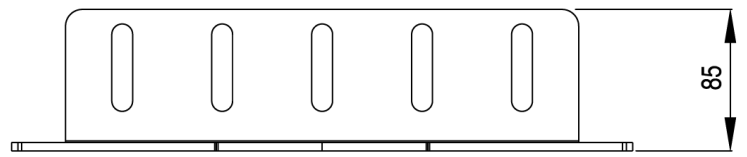
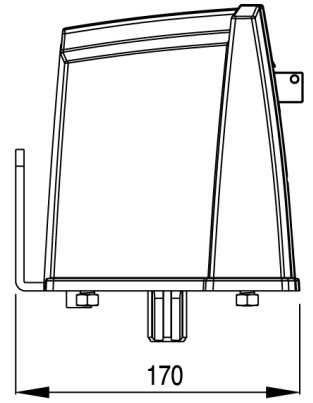
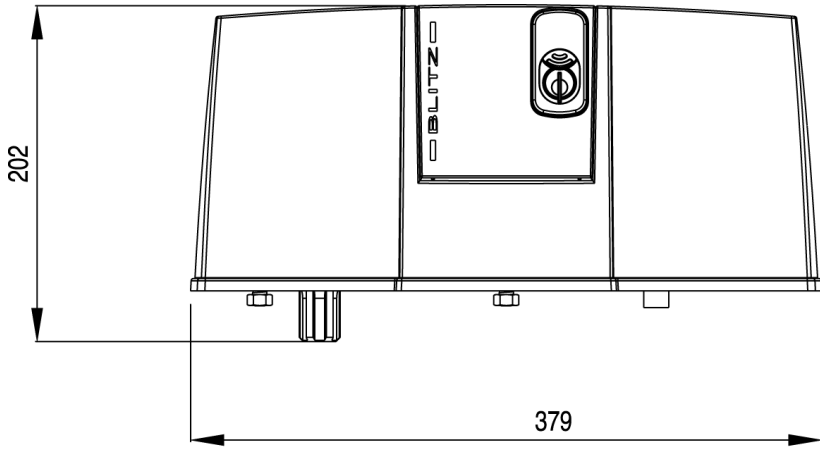

CONSEILS IMPORTANTS

Pour tout précision technique ou problème d'installation V2 dispose d'un Service Clients à Votre disposition du lundi au vendredi de 8:30 à 12:30 et de 14:00 heures à 18:00 heures. au numéro +39-0172.812411

V2 se réserve le droit d'apporter d'éventuelles modifications au produit sans préavis; elle décline en outre toute responsabilité pour tous types de dommages aux personnes ou aux choses dus à une utilisation impropre ou à une mauvaise installation.



Avant de procéder avec l'installation et la programmation, lire attentivement les notices.

- Ce manuel d'instruction est destiné à des techniciens qualifiés dans le domaine des automatismes.
- Aucune des informations contenues dans ce livret pourra être utile pour le particulier.
- Tous opérations de maintenance ou programmation doivent être faites à travers de techniciens qualifiés.

L'AUTOMATION DOIT ÊTRE RÉALISÉE CONFORMÉMENT AUX DISPOSITIFS NORMATIFS EUROPÉENS EN VIGUEUR:

- EN 60204-1** (Sécurité de la machinerie. Équipement électrique des machines, partie 1: règles générales).
- EN 12445** (Sécurité dans l'utilisation de fermetures automatisées, méthodes d'essai).
- EN 12453** (Sécurité dans l'utilisation de fermetures automatisées, conditions requises).

- L'installateur doit pouvoir à l'installation d'un dispositif (ex. interrupteur magnétothermique) qui assure la coupure omnipolaire de l'équipement du réseau d'alimentation. La norme requiert une séparation des contacts d'au moins 3 mm pour chaque pôle (EN 60335-1).
- L'enveloppe en plastique de la carte possède une protection IP55, pour la connexion de tubes rigides ou flexibles utiliser des raccordements possédant le même niveau de protection.
- L'installation requiert des compétences en matière d'électricité et mécaniques; doit être faite exclusivement par techniciens qualifiés en mesure de délivrer l'attestation de conformité pour l'installation (Directive 98/37/EEC, - IIA).
- Il est obligatoire se conformer aux normes suivantes pour fermetures véhiculaires automatisées: EN 12453, EN 12445, EN 12978 et à toutes éventuelles prescriptions nationales.
- Même l'installation électrique ou on branche l'automatisme doit répondre aux normes en vigueur et être fait à règles de l'art.
- La régulation de la force de poussée du vantail doit être mesurée avec outil spécial et réglée selon les valeurs maxi admis par la norme EN 12453.
- Nous conseillons d'utiliser un poussoir d'urgence à installer près de l'automatisme (branché à l'entrée STOP de l'armoire de commande de façon qui soit possible l'arrêt immédiat du portail en cas de danger.
- L'appareillage ne doit pas être utilisé par des enfants ou des personnes affectés d'handicaps physiques et/ou psychiques, sans la nécessaire connaissance ou supervision de la part d'une personne compétente.

- Veillez à ce que les enfants ne puissent jouer avec l'appareillage.
- Pour une correcte mise en service du système nous conseillons de suivre attentivement les indications fournies par l'association UNAC trouvables dans le site web suivant : www.v2home.com

DECLARATION DE CONFORMITÉ

La déclaration suivante s'applique seulement si les articles ci-après sont utilisés dans le but indiqué dans le manuel d'utilisation.

Société :

V2 SPA
Corso Principi di Piemonte 65
12035 RACCONIGI -ITALY
Tel. +39 01 72 82 10 11
Fax +39 01 72 82 10 50

Personne à contacter :

Cosimo De Falco
Le représentant légal

V2 SPA déclare que les opérateurs de la série BLITZ sont conformes aux qualités requises par les Directives:

- 2006/95/CEE** Directive Basse tension
- 89/366/CEE** Directive compatibilité électromagnétique
- 98/37/EEC** Directive machines

Nota: Déclare que n'est pas permis mettre en service les dispositifs indiqués ci-dessous jusqu'à quand la machine (portail automatisé) soie été identifiée, marqué CE et on aie émise la conformité aux conditions de la Directive 89/392/EEC et ses modifications.

Le responsable de la mise en service doit fournir les papiers suivants:

- Dossier technique
- Déclaration de conformité
- Marque CE
- Verbal de vérification
- Registre de l'entretien
- Notices de montages et avertissements

Racconigi le 20/10/2009

Le représentant dument habilité V2 SPA

Cosimo De Falco

CARACTÉRISTIQUES TECHNIQUES		BLITZ-24V	BLITZ-120V	BLITZ-230V
Longueur maxi du battant	m	3 x 500 Kg 2,5 x 600 Kg 2 x 800 Kg	3 x 500 Kg 2,5 x 600 Kg 2 x 800 Kg	3 x 500 Kg 2,5 x 600 Kg 2 x 800 Kg
Alimentation	Vac / Hz	24 Vdc	120 / 60	230 / 50
Absorption à vide	A	1,5	3,8	1,8
Absorption maximum	A	7,5	4,5	2,5
Puissance nominal	W	45	400	400
Condensateur	µF	-	30	8
Vitesse	Rpm	1,4 ÷ 0,5	1,9	1,6
Couple	N m	320	340	340
Température de service	°C	-30 ÷ +60	-30 ÷ +60	-30 ÷ +60
Protection thermique	°C	140	140	140
Cycle de travail	%	80	20	20
Poids moteur	Kg	14,6	14,6	14,6

SCHEMA D'INSTALLATION

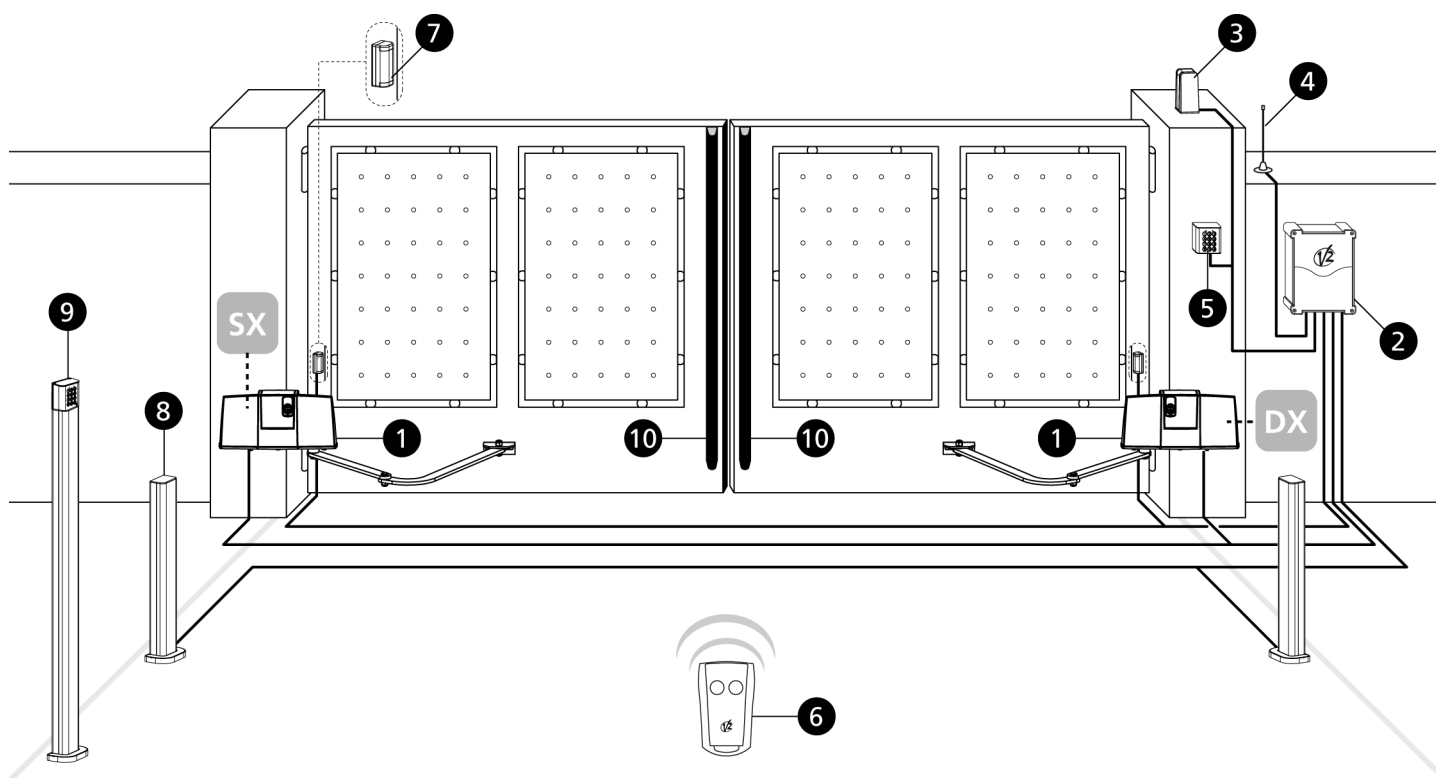

1 Operateur BLITZ	câble 4 x 1 mm ² câble 1,5 x 2 mm ² (Blitz-24V)
2 Armoire de commande	câble 3 x 1,5 mm ²
3 Clignotant	câble 2 x 1 mm ²
4 Antenne	câble RG-58
5 Selecteur à clé ou digital	câble 3 x 0,5 mm ²
6 Photocellules externe	câble 4 x 0,5 mm ² (RX) câble 2 x 0,5 mm ² (TX)
7 Photocellules interne + columnas GARD050	câble 4 x 0,5 mm ² (RX) câble 2 x 0,5 mm ² (TX)

8 Barre palpeuse de sécurité (EN 12978)
9 Lecteur de proximité par radio o selector digital par radio + columna GARD0100
10 Emetteur

OPÉRATIONS PRÉLIMINAIRES

Ce nouvelle série des opérateurs électromécaniques BLITZ, a été créée pour automatiser portails à battant jusqu'à 800 Kg de poids et vantail de 3 m selon les modèles (voir tableau caractéristiques techniques). Avant de procéder à l'installation il est fondamental de s'assurer que votre portail s'ouvre et se referme sans problème et de vérifier scrupuleusement les points suivants:

- gonds et tourillons en très bon état et graissés de manière opportune
- aucune entrave ne doit empêcher le mouvement
- aucun frottement contre le sol et entre les volets (dilatation mécanique de 7 à 8 mm minimum)
- Votre portail doit être équipé avec arrêt central (1) et, si possible, butées latérales (2)

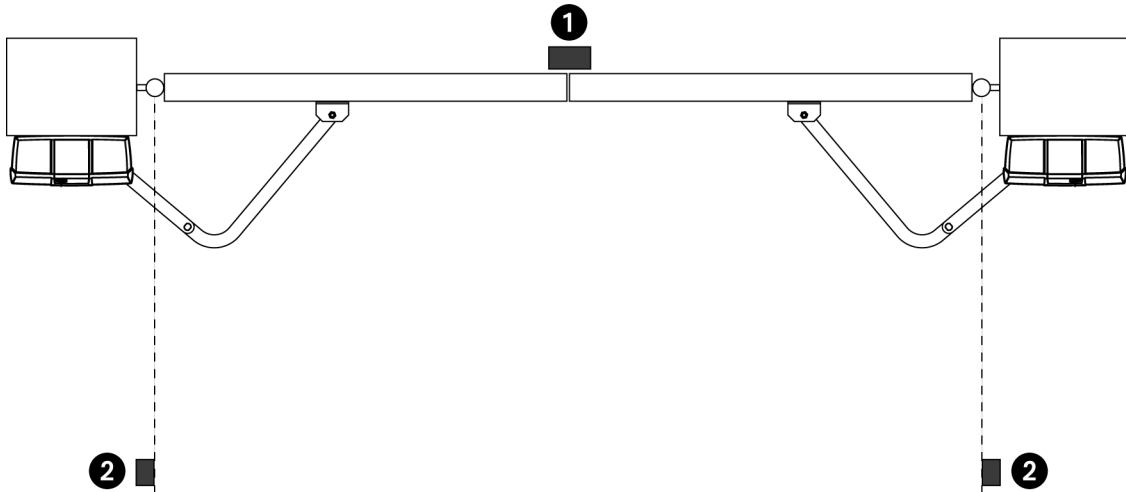

MESURES D'INSTALLATION

Pour effectuer une bonne installation des actionneurs et garantir un fonctionnement optimal de l'automatisation il est nécessaire de respecter les niveaux de mesure reproduits dans le tableau ci-dessous. Modifier le cas échéant la structure du portail de manière à l'adapter à l'un des cas de figure énoncés dans le tableau.

γ	B [mm]	A [mm]	C [mm]
90°	20 ÷ 40	140	650
	50 ÷ 80	140	650
	90 ÷ 140	150	650
	150 ÷ 160	160	650
	170 ÷ 180	180	650
	180 ÷ 220	180	650
	220 ÷ 250	180	600
	250 ÷ 320	200	600
100°	20 ÷ 60	170	650
	70 ÷ 110	180	650
	110 ÷ 150	190	650
	150 ÷ 200	200	650
110°	20 ÷ 50	180	650
	50 ÷ 100	200	650
	110 ÷ 130	210	650

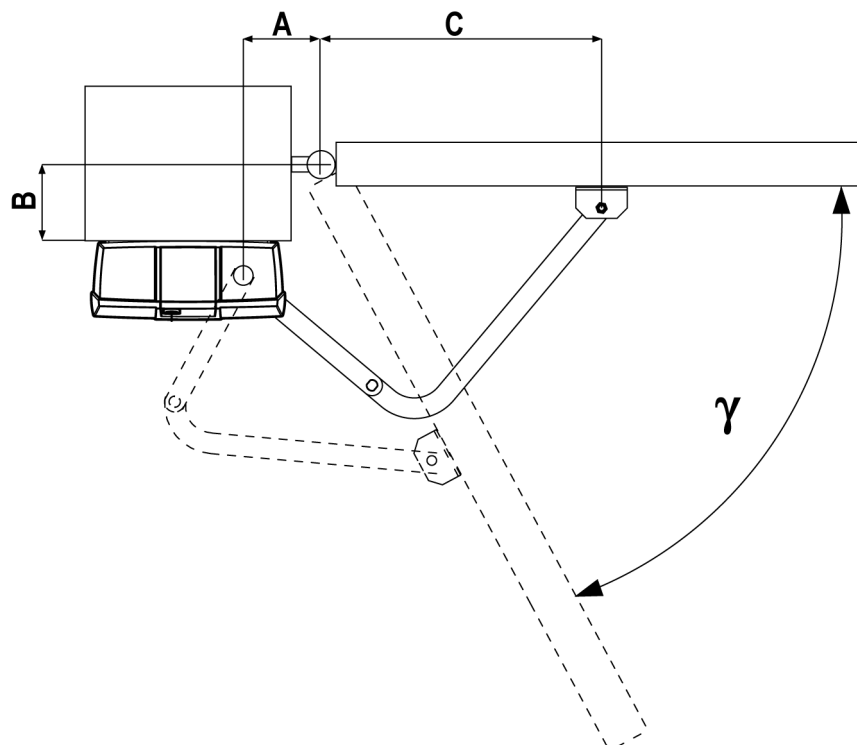

FIXATION DES OPERATEURS

Après avoir tracé sur les piliers les cotes choisie dans le tableau de la page précédente, faire les opérations suivantes en tenant comme référence la fig. 1 :

- Fixer la plaque support **A** au pilier utilisant les vises et les boulons adéquats.
- Insérer le motoréducteur dans la plaque supporte et le fixer en utilisant les vises **B**, les rondelles **C** et les écrou **D** en dotations (l'arbre de rotation doit être tourné en bas).
- Assembler le bras coudé au bras droit selon figure.
- Enclancher le bras coudé dans l'arbre de rotation et serrer la vis **E**.
- Débrayer le motoréducteur (selon paragraphe DEBRAYAGE D'URGENCE)
- Tracer sur le vantail les points de fixation de l'étrier antérieur en respectant les cotes définies en avances.
- Séparer l'étrier antérieur **F** du bras coudé.
- Fixer l'étrier sur le vantail en utilisant vises, ou si la structure et les matériaux le permettent souder directement l'étrier.
- Joindre l'étriere **F** au bras articulé.
- Essayer plusieurs fois d'ouvrir et fermer de façon manuelle les vantail, en vérifiant que il n'y aient pas des frottements.
- Procéder avec les BRANCHEMENTS ELECTRIQUES et la REGULATION DES FIN COURSE
- Insérer le couvercle **G**, le bondon **H**, le poignée de déblocage **I** et fixer les deux vises.

⚠ ATTENTION: Pour l'opérateur gauche refaire les opérations su-décrites après avoir positionné le moteur selon la figure 2.

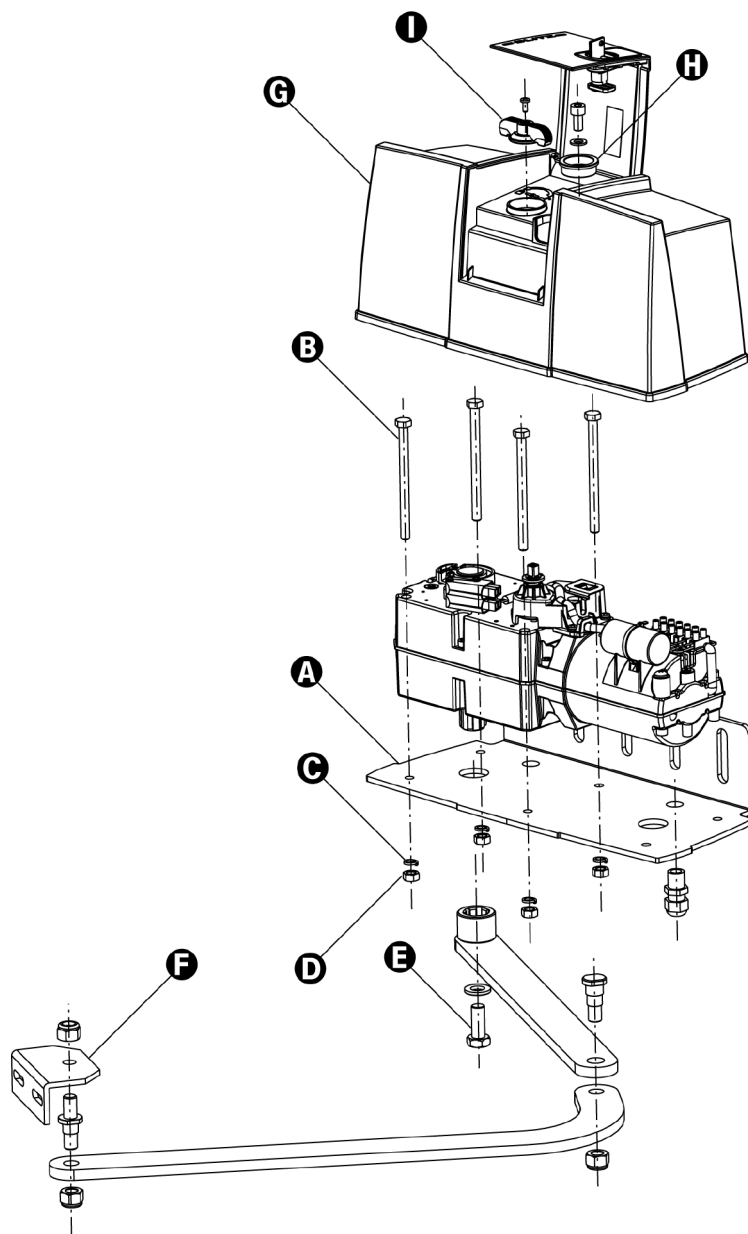
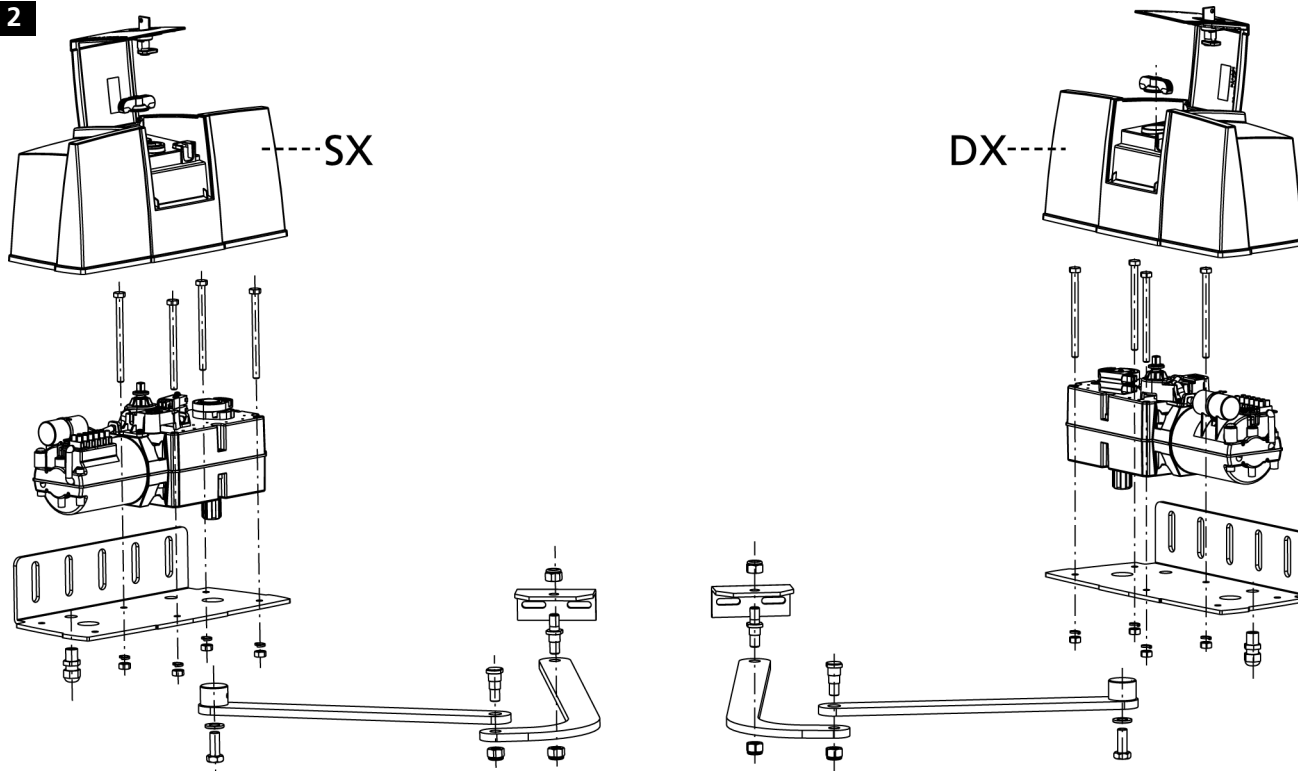

Fig. 1

Fig. 2



CONNEXIONS ÉLECTRIQUES

BLITZ-230V / BLITZ-120V

Rif.	MOTEUR gauche (SX)	MOTEUR droite (DX)
①	GND	GND
②	COMMUN	COMMUN
③	OUVERTURE	FERMETURE
④	FERMETURE	OUVERTURE

⚠ ATTENTION: Brancher impérativement le câble de terre selon les Normes en vigueur (EN 60335-1, EN 60204-1).

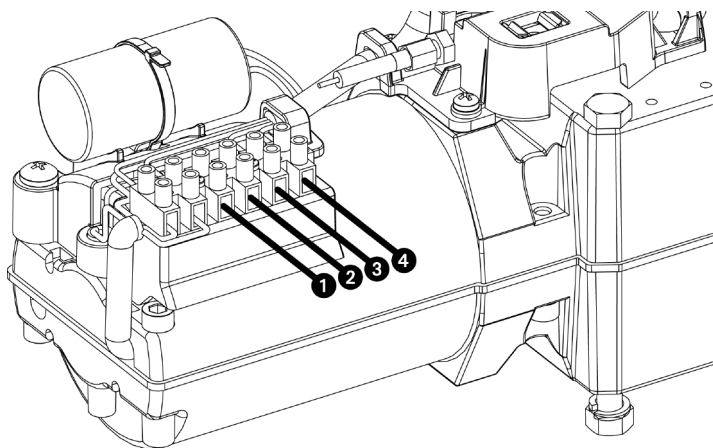

BLITZ-24V

Rif.	MOTEUR gauche (SX)	MOTEUR droite (DX)
①	OUVERTURE	FERMETURE
②	FERMETURE	OUVERTURE

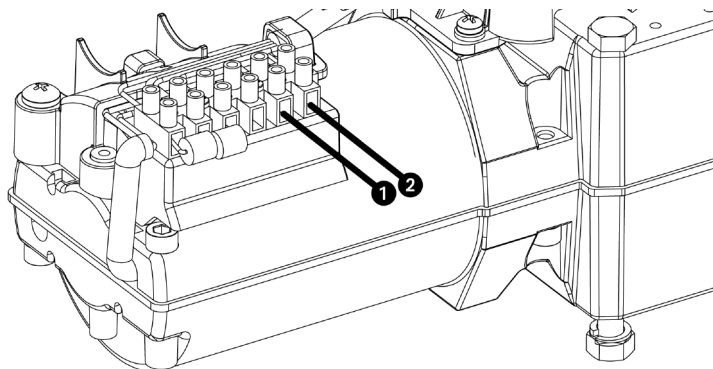

REGLAGE DES FIN COURSE

Fin course en ouverture: débrayer l'opérateur et mettre le vantail en position d'ouverture. Régler la came (INFÉRIEUR pour le moteur DROITE et SUPÉRIEUR pour le moteur GAUCHE) jusqu'à faire insérer le micro interrupteur (voir figure). Fixer la came en fermant la vis.

Fin course de fermeture: débrayer l'opérateur et porter le vantail en position de fermeture. Régler la came (SUPÉRIEUR pour le moteur DROITE et INFÉRIEUR pour le moteur GAUCHE) jusqu'à faire insérer le micro interrupteur. Fixer la came en fermant la vis.

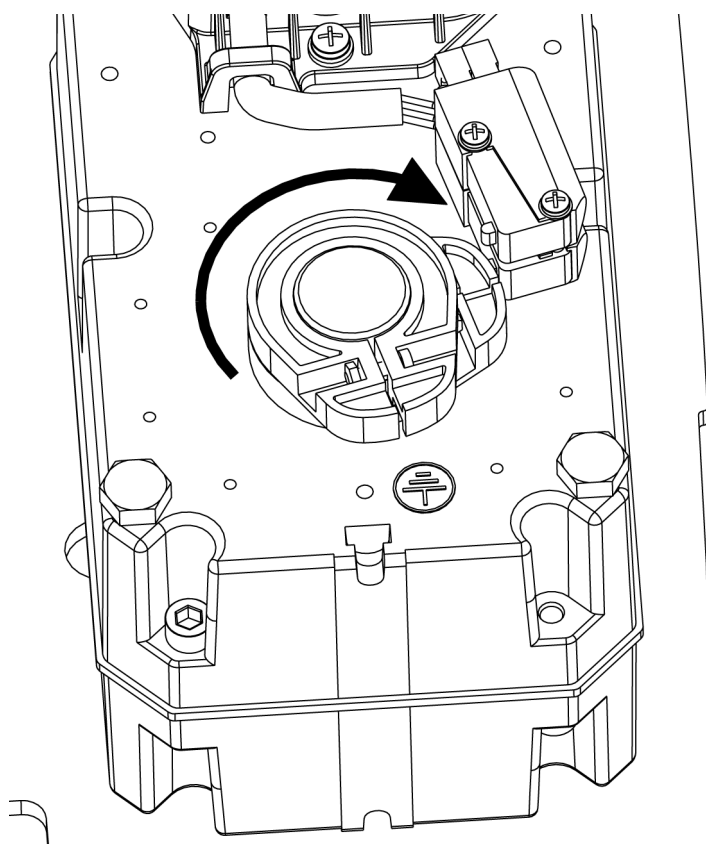

MANOEUVRE DE SECOURS

En cas de coupure du courant électrique, le portail peut être débloqué en agissant sur le moteur. Introduire la clef fournie dans la serrure qui se trouve sur le côté avant du moteur, effectuer 1/2 de tour. Ouvrir le guichet et tourner le levier de débrayage en position 2. Pour rétablir l'automatisme il est suffisant tourner à nouveau le levier de débrayage en la position initiale 1, fermer le guichet, Tourner la clé et fermer le capot de protection plastique.

